

OLSBERG

Anleitung

Instruction Manual • Notice d'utilisation

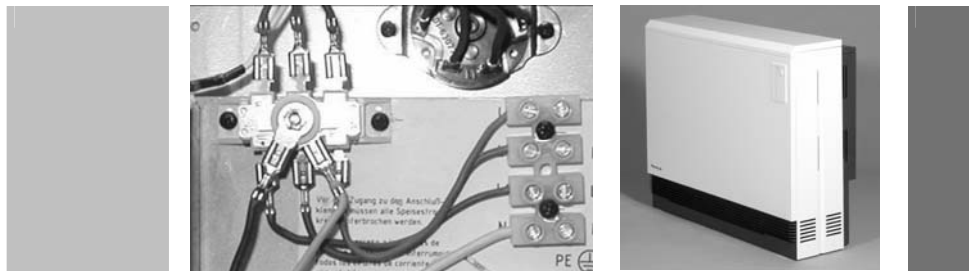

Thermisches Freigabeschütz 14/5121.1580

für die Speicherheizgeräte 14/512 bis 14/517

Thermal switching relay 14/5121.1580

for Storage Heaters 14/512 to 14/517

Thermo-coupe 14/5121.1580

pour les accumulateurs de chaleur électrique type 14/512 à 14/517



| | | |
|-----------|----------------|--------|
| D | Deutsch | 2 - 4 |
| GB | Englisch..... | 5 - 7 |
| F | Français | 8 - 10 |

Thermisches Freigabeschütz

Die EVU-Freigabeschütze in der Unterverteilung können entfallen, wenn in jedes Speicherheizgerät ein Thermisches Freigabeschütz eingebaut wird. Von Rundsteuerempfänger, EVU-Schaltuhr oder sonstigem Tarifumschalter ist das Freigabesignal mit LF und N (230V 50Hz) auf die Schalttafel jedes Speicherheizgerätes zu führen und an den Klemmen SH und N anzuschließen.

Die Wirkungsweise dieses Freigabeschützes beruht auf der Ausdehnung vom Bimetall. Dadurch bedingt schaltet das Thermische Freigabeschütz geräuscharm.

Überzeugen Sie sich, dass der Einbau nicht gegen die technischen Anschlussbedingungen (TAB) Ihres Elektro-Versorgungsunternehmens verstößt.

Montagevorbereitung

OLSBERG-Elektro-Speicherheizgeräte entsprechen den einschlägigen Sicherheitsbestimmungen.

Der Einbau des Thermischen Freigabeschützes darf nur von einem Fachmann ausgeführt werden. Bei der Montage wird in den inneren Laststromkreis eingegriffen. Deshalb müssen diese Arbeiten mit größter Sorgfalt durchgeführt werden.

- Gerät spannungsfrei schalten.
Dazu die Stromzufuhr der Auf- und Entladestromkreise unterbrechen.
Achtung: Auch bei ausgeschalteter Sicherung kann an den Hochtarifklemmen, insbesondere bei den Klemmen A1/Z1 und A2/Z2 für die Aufladeautomatik, Spannung anliegen.
- Die dem Speicherheizgerät beiliegende Anleitung ist grundsätzlich zu beachten.
- Rechte Seitenwand abschrauben.

Bauteile

Dem Bausatz Thermisches Freigabeschütz liegen folgende Teile bei:

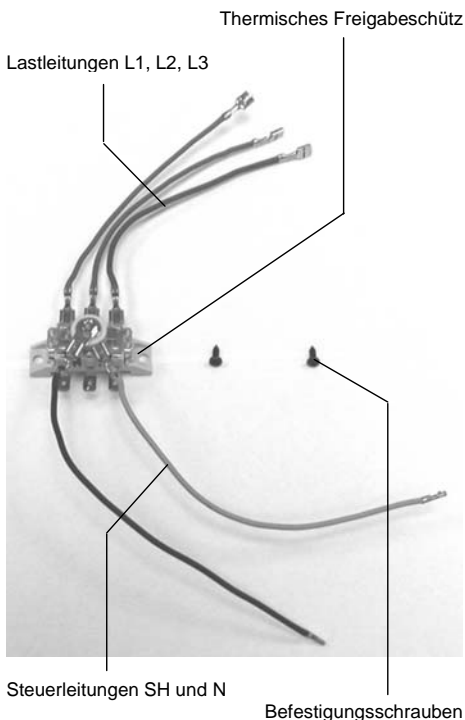

Montage

- Thermisches Freigabeschütz mit den beiliegenden Schrauben 3,5x9,5 so auf der Schalttafel festschrauben, dass die bereits aufgesteckten Lastleitungen L1, L2 und L3 nach oben und die Steuerleitungen SH und N nach unten zeigen.

Thermisches Freigabeschütz gemäß Schaltplan anschließen. Die Vorgehensweise im Einzelnen:

- Rote Lastleitung von der Anschlussklemme L1 zum 3-poligen Aufladebegrenzer vom Aufladebegrenzer abziehen und am Thermischen Freigabeschütz oben rechts aufstecken. Rote Lastleitung, vom Thermischen Freigabeschütz oben rechts abgehend, zum Aufladebegrenzer führen und dort auf dem frei gewordenen Steckplatz aufstecken.
- Braune Lastleitung von der Anschlussklemme L2 zum 3-poligen Aufladebegrenzer vom Aufladebegrenzer abziehen und am Thermischen Freigabeschütz unten in der Mitte aufstecken. Braune Lastleitung, vom Thermischen Freigabeschütz oben in der Mitte abgehend, zum Aufladebegrenzer führen und dort auf dem frei gewordenen Steckplatz aufstecken.
- Grüne Lastleitung von der Anschlussklemme L3 zum 3-poligen Aufladebegrenzer vom Aufladebegrenzer abziehen und am Thermischen Freigabeschütz unten links aufstecken. Grüne Lastleitung, vom Thermischen Freigabeschütz oben links abgehend, zum Aufladebegrenzer führen und dort auf dem frei gewordenen Steckplatz aufstecken.
- Schwarze Steuerleitung (SH) vom Thermischen Freigabeschütz an der Klemme SH anschließen.
- Blaue Steuerleitung (N) vom Thermischen Freigabeschütz an der Klemme N anschließen.
- Rechte Seitenwand wieder anschrauben. Vor dem Wiederanschrauben der rechten Seitenwand darauf achten, dass das Flusensieb richtig eingelegt ist.
- Stromzufuhr der Auf- und Entladestromkreise wieder herstellen. Die Funktion des Thermischen Freigabeschützes anschließend prüfen. Es ist zu berücksichtigen, dass sich aufgrund der Erwärmung des Thermischen Freigabeschützes der Einschalt- und Ausschaltvorgang um bis zu zwei Minuten verzögern kann.

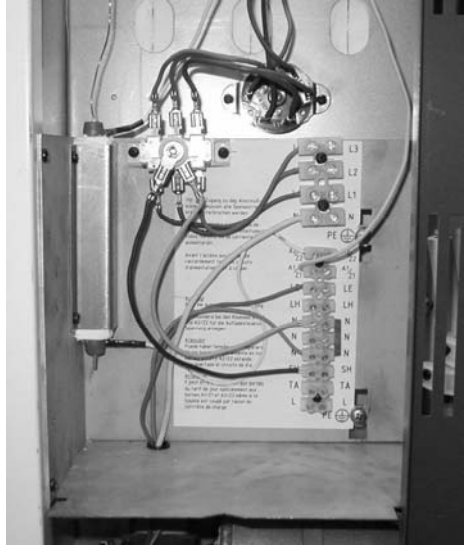
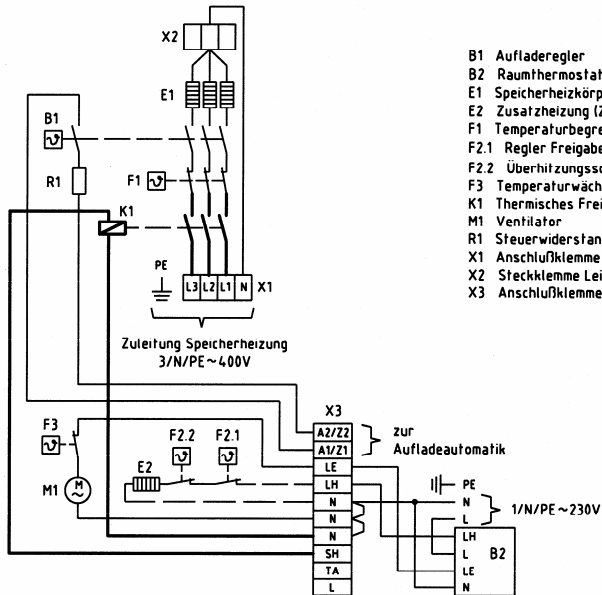

Fig.1 Thermisches Freigabeschütz



- B1 Aufladeregler
- B2 Raumthermostat (Zubehör)
- E1 Speicherheizkörper
- E2 Zusatzheizung (Zubehör)
- F1 Temperaturbegrenzer Aufladung
- F2.1 Regler Freigabe Zusatzheizung (Zubehör)
- F2.2 Überhitzungsschutz Zusatzheizung (Zubehör)
- F3 Temperaturwächter Ventilator
- K1 Thermisches Freigabeschütz
- M1 Ventilator
- R1 Steuerwiderstand Aufladung
- X1 Anschlußklemme Lastleitung
- X2 Steckklemme Leistungsaufnahme
- X3 Anschlußklemme für Steuerleitungen

Technische Änderungen behalten wir uns vor.

Bei Garantiefällen gelten die landesspezifischen Rechtsansprüche, die Sie bitte direkt gegenüber Ihrem Händler geltend machen.

Thermal switching relay

By installing a thermal switching relay into every Storage Heater the utility trip-switches in the distribution panel can be omitted. The switching signal is to be run to the heater using LF and N (230V 50Hz) current cables to the terminals SH and N on the switching panel in each heater. This is achieved using a ripple-current control, utility time-switch or other types of approved tariff change-over switching.

The switching works by the expansion of a bi-metal strip. As a result, the thermal switching relay operates with little noise.

Make sure that the installation complies with the technical installation codes of practice in your utility area.

Preparation for Installation

OLSBERG-Storage Heaters comply with relevant safety regulations.

The installation of the thermal switching relay must be carried out by a competent electrical engineer. The installation requires that the internal current-carrying circuits be modified. This work must therefore be carried out with extreme care.

- Switch off all current supplies to the heater, both to the charge and to the discharge circuits.

Caution: Voltage may still be applied on the high-tariff terminals, especially terminals A1/Z1 and A2/Z2 from the central charge control, even if the heater circuit breakers are switched off.

- The installation instructions in the heater are to be complied to.
- Unscrew and remove the right hand side panel.

Components

The thermal switching relay kit consists of the following components

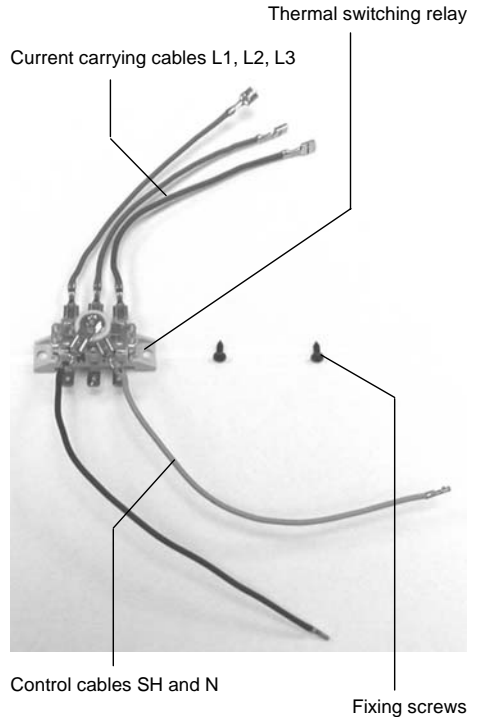

Installation

- Fix the thermal switching relay to the switching panel using the 3.5 x 9.5 screws supplied in such a way that the pre-connected current cables L1, L2 and L3 point upwards, and the control cables SH and N point downwards.

Connect the thermal switching relay according to the circuit diagram. The following steps are to be taken:

- Pull off the red current cable running from terminal L1 to the 3-pole charge-limit relay from the relay and push it onto the bottom right hand tab of the thermal switching relay. Thread the red current cable running from the top right tab of the thermal switching relay to the free tab on the charge-limit relay.
- Pull off the brown current cable running from terminal L2 to the 3-pole charge-limit relay from the relay and push it onto the bottom middle tab of the thermal switching relay. Thread the brown current cable running from the middle tab of the thermal switching relay to the free tab on the charge-limit relay.
- Pull off the green current cable running from terminal L3 to the 3-pole charge-limit relay from the relay and push it onto the bottom left hand tab of the thermal switching relay. Thread the green current cable running from the top left tab of the thermal switching relay to the free tab on the charge-limit relay.
- Connect the black control cable (SH) from the thermal switching relay onto the SH terminal.
- Connect the blue control cable (N) from the thermal switching relay onto the N terminal.
- Replace the right hand side panel. Make sure the fluff-filter is correctly in place before screwing the right hand panel tight.
- Reconnect current to the charge and discharge circuits. Check the correct function of the thermal switching relay. Because of the heat-up function of the thermal relay, a switching delay of up to 2 minutes is to be allowed for.

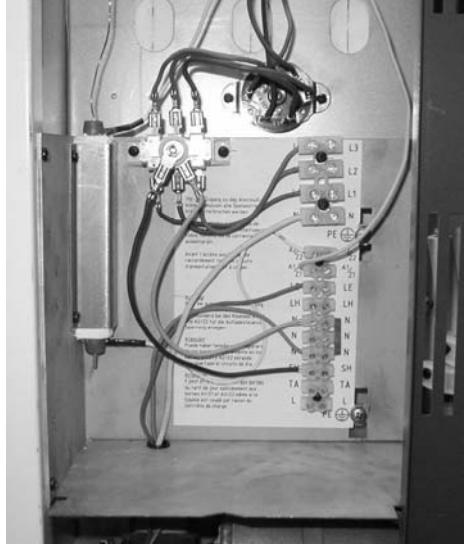
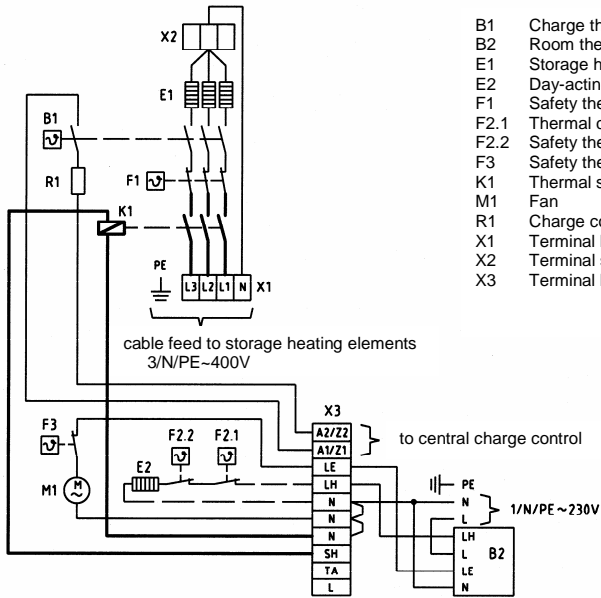

fig.1 Thermal switching relay



- B1 Charge thermostat
- B2 Room thermostat (accessory)
- E1 Storage heating elements
- E2 Day-acting element (accessory)
- F1 Safety thermostat for charge circuit
- F2.1 Thermal control switch for DAE (accessory)
- F2.2 Safety thermostat for DAE (accessory)
- F3 Safety thermostat for fan
- K1 Thermal switching relay
- M1 Fan
- R1 Charge control resistance
- X1 Terminal block current feed
- X2 Terminal strip for power draw setting
- X3 Terminal block for control cables

We reserve the right to make any technical changes.

In guarantee case the country specified rights are valid which you may claim directly towards your dealer.

Thermo-coupe

Si un thermo-coupe est installé à l'intérieur de chaque accumulateur de chaleur électrique, alors sa présence au niveau du compteur électrique général n'est plus nécessaire. Le thermo-coupe doit être relié au tableau de répartition de chaque appareil en raccordant les câbles électriques LF et N (230 V 50Hz) aux bornes SH et N. Pour cela, on utilise un oscillateur électrique, la minuterie électrique ou tout autre compteur électrique.

La coupure est provoquée par la dilatation d'une bande bimétallique. Le thermo-coupe fonctionne donc de manière très silencieuse.

Vérifiez que votre installation soit conforme aux préconisations en matière de branchement de votre four-nisseur électrique.

Préparation de l'installation

Les accumulateurs de chaleur électrique Olsberg sont conformes à la réglementation en vigueur en matière de sécurité.

L'installation d'un thermo-coupe doit être effectuée par un électricien professionnel. Lors de l'installation le circuit électrique interne de l'appareil est modifié. C'est pourquoi cette installation doit être effectuée avec précautions.

- Coupez toute les alimentations électriques de l'appareil, que ce soit au niveau de la charge ou de la décharge.
Attention: Même en cas de coupure du courant, il peut subsister de la tension à l'intérieur de l'appareil, et particulièrement aux bornes A1/Z1 et A2/Z2.
- Respectez les instructions d'installation se trouvant avec l'appareil.
- Dévissez et enlevez la partie latérale droite de l'appareil.

Composants

Le kit thermo-coupe se compose des éléments suivants:

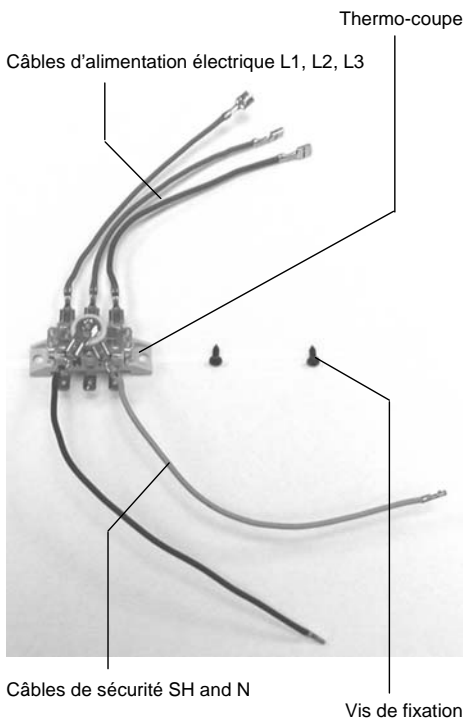

Installation

- Fixez le thermo-coupe au tableau de commutation en utilisant les vis 3.5 x 9.5 jointes, de telle manière que les câbles d'alimentation pré-connectés L1, L2 et L3 soient orientés vers le haut et les câbles de contrôle SH et N vers le bas.

Connectez le thermo-coupe conformément au schéma de raccordement. Procédez de la manière suivante:

- Retirez le câble électrique rouge qui va de la borne L1 au limiteur de courant triphasé de ce même limiteur de courant et branchez-le sur le thermo-coupe en bas à droite. Faites passer le câble électrique rouge se trouvant en haut à droite du thermo-coupe jusqu'au limiteur de courant et branchez-le à la place devenue libre.
- Retirez le câble électrique marron qui va de la borne L2 au limiteur de courant triphasé, de ce même limiteur de courant et branchez-le sur le thermo-coupe en bas au milieu. Faites passer le câble électrique marron se trouvant en haut au milieu du thermo-coupe jusqu'au limiteur de courant et branchez-le à la place devenue libre.
- Retirez le câble électrique vert qui va de la borne L3 au limiteur de courant triphasé de ce même limiteur de courant, et branchez-le sur le thermo-coupe en bas à gauche. Faites passer le câble électrique vert se trouvant en haut à gauche du thermo-coupe jusqu'au limiteur de courant et branchez-le à la place devenue libre.
- Reliez le câble de contrôle noir (SH) du thermo-coupe à la borne SH.
- Reliez le câble de contrôle bleu (N) du thermo-coupe à la borne N.
- Remplacez la paroi latérale droite de l'appareil. Vérifiez que le filtre à poussière soit correctement placé.
- Remettez le courant au niveau des circuits de charge et de décharge l'appareil. Vérifiez le bon fonctionnement du thermo-coupe. Compte tenu du réchauffement du thermo-coupe, le processus de déclenchement et de coupure peut être retardé pendant une durée maximale de 2 minutes.



fig.1 Thermo-coupe

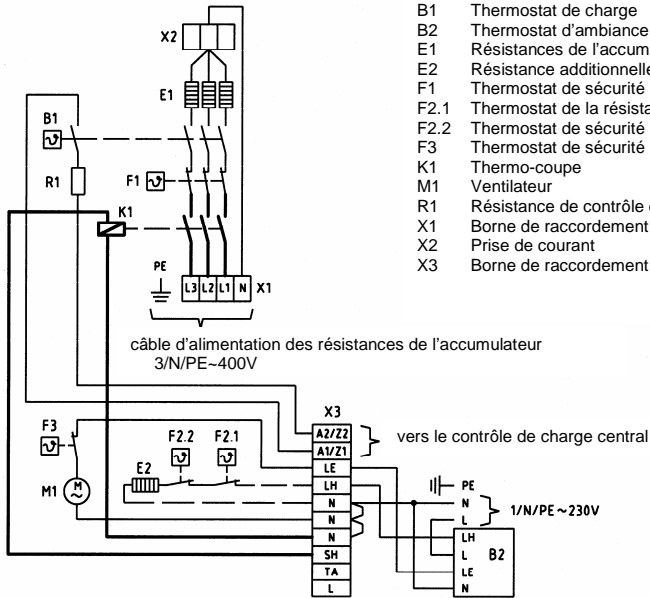

- B1 Thermostat de charge
- B2 Thermostat d'ambiance (accessoire)
- E1 Résistances de l'accumulateur
- E2 Résistance additionnelle (accessoire)
- F1 Thermostat de sécurité pour le circuit de charge
- F2.1 Thermostat de la résistance additionnelle (accessoire)
- F2.2 Thermostat de sécurité pour résistance additionnelle
- F3 Thermostat de sécurité pour le ventilateur
- K1 Thermo-coupe
- M1 Ventilateur
- R1 Résistance de contrôle de charge
- X1 Borne de raccordement de courant électrique
- X2 Prise de courant
- X3 Borne de raccordement des câbles de contrôle

Sous réserves de modifications techniques

En cas de garantie, ne sont valables que les conditions générales du pays, que vous pouvez faire valoir auprès de votre commerçant.



Olsberg Hermann Everken GmbH
Hüttenstraße 38 · D - 59939 Olsberg
Telefon +49 / (0) 29 62 / 8 05 – 0
Telefax +49 / (0) 29 62 / 8 05 – 180
Email info@olsberg.com
www.olsberg.com