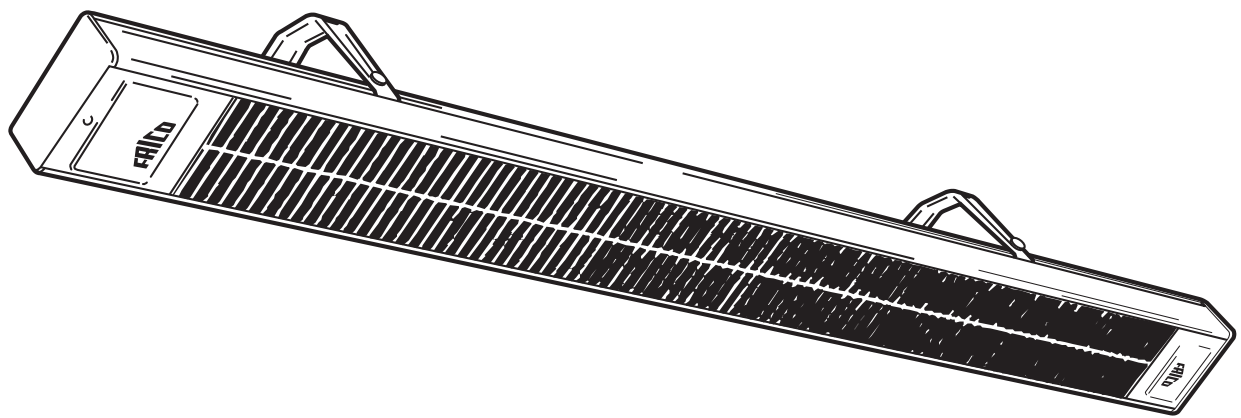


# FRICO

## Comfortinfra

### CIR



SE

... 4

GB

... 7

NL

... 10

NO

... 5

FR

... 8

RU

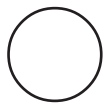
... 11

FI

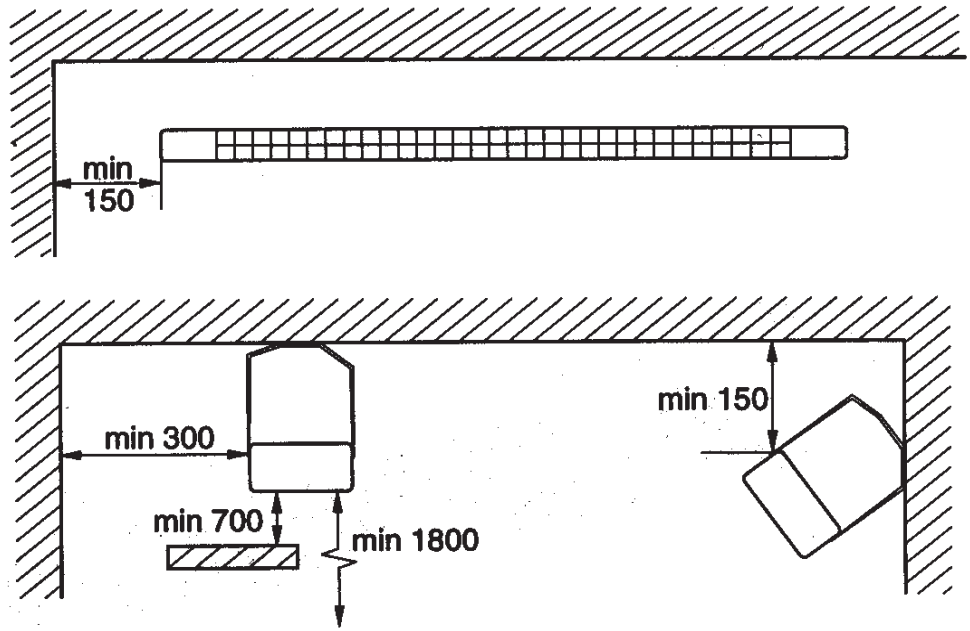
... 6

DE

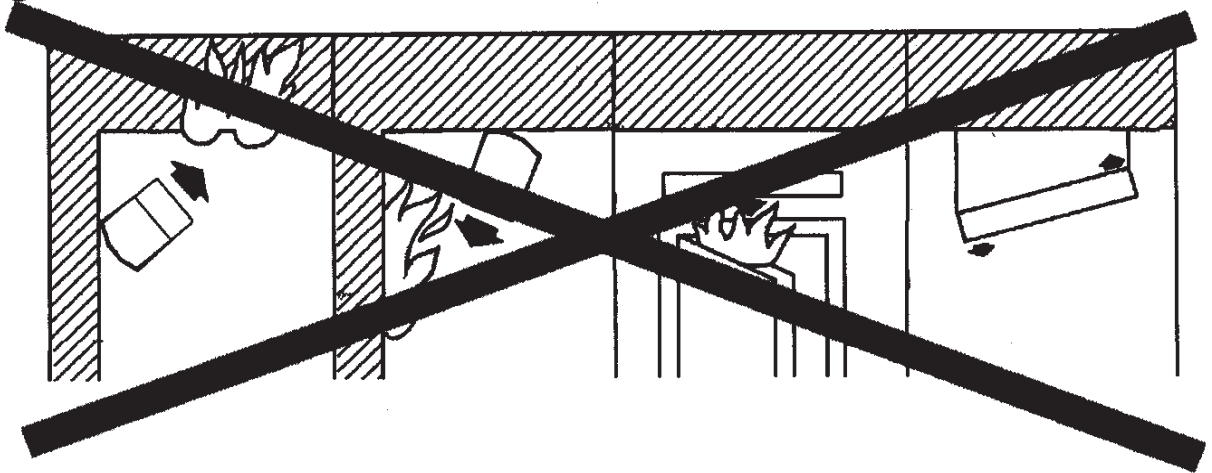
... 9



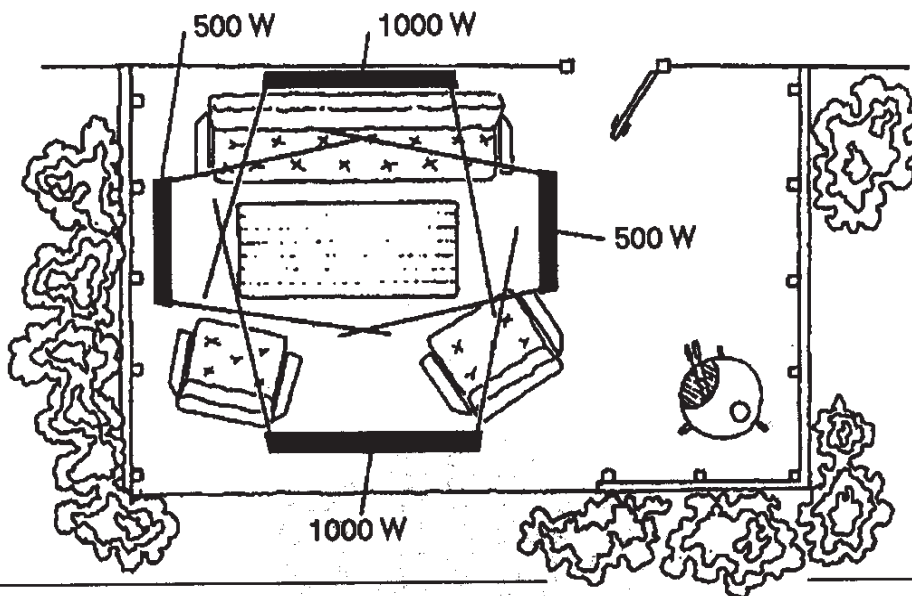
**Fig. 1**

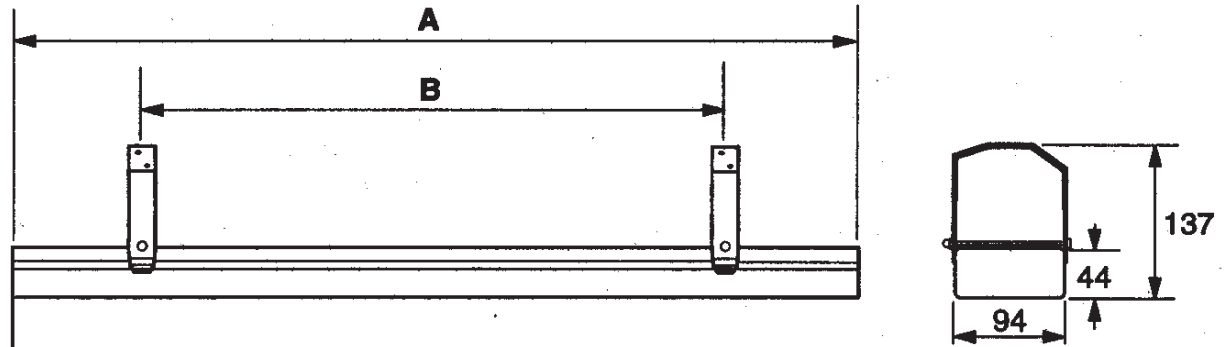
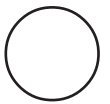


**Fig. 2**



**Fig. 3**

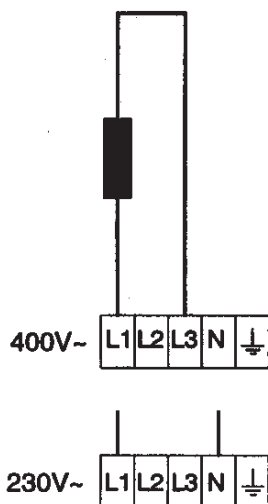




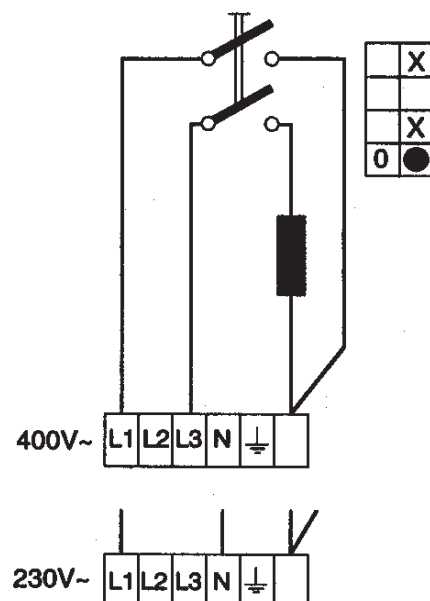
Typ Typpl Type	Effekt Teho Powre			A	B *)	B (mln)
		230 V	400 V			
CIR 105	500 W	X		710	500	(300)
CIR 110	1000 W	X	X	1250	900	(600)
CIR 115	1500 W	X	X	1755	1200	(800)
CIR 120	2000 W	X	X	2180	1500	(1000)
CIR 205	500 W	X		710	500	(300)
CIR 210	1000 W	X	X	1250	900	(600)
CIR 215	1500 W	-	X	1755	1200	(800)
CIR 220	2000 W	-	X	2180	1500	(1000)

\*) Rekommanderat / Suositus / Recommended

## CIR 105 – 120



## CIR 205 – 220



## Användningsområde

Infravärmarna används främst för att ge värme-komfort på altaner, balkonger och uteserveringar mm. De kan också användas som punkt-uppvärmning i lager och verkstäder. Comfortinfran är dessutom godkänd för installation i bad- och dusch-rum.

Värmaren är godkänd av SEMKO i sköljtätt utförande IP24. Den är också CE--märkt och uppfyller kraven i EMC-direktivet.

## Placering

Värmarna skall placeras så att de innesluter det område som önskas uppvärmt, se fig. 3. Normal monteringshöjd är 2-2,5 m över golvet. Lägre monterings-höjder bör undvikas då värmestillskottet lätt kan upplevas som obehagligt.

## Montering

- Studera först fig. 1 och 2! OBS! Minimimåtten enligt fig. 1 måste hållas!
- Värmaren skall monteras horisontellt!
- Apparaten får inte monteras så att drag strömbrytaren kan nås från bad- eller duschkar!
- Apparaten får inte placeras direkt under fast vägguttag!
- Fästkonsolerna tillåter 3 olika vinkel-lägen för tak eller väggmontage. Parallellt med tak/vägg, 18° eller 36° vinkel.
- Välj vinkel och skruva fast konsolerna i vägg eller tak. Hålen i konsolen är Ø 5 mm med ett c/c avstånd 25 mm.
- Snäpp fast infravärmarna och lås den med säkringsskruvar (längd 104 mm) och kupol muttrar (nyckelvidd 7 mm).

## Elinstallation

Installationen skall vara fast och utföras av behörig installatör och i enlighet med gällande bestämmelser. CIA 1XX skall föregås av en allpolig strömställare. I den ände där dataskylten är placerad finns en anslutningsplint som även medger vidare-koppling.

I knock-out öppningarna monteras medföljande genomföring. Observera att genomgången måste vara tät. Kabeltyp EKK, EKLK eller motsvarande skall användas.

Effektmatning (gäller per belastad fas):  
230V

avsäkrad 10A (upp till 2 kW) - min 1,5 mm<sup>2</sup>

avsäkrad 16A (2-3,5 kW) - min 2,5 mm<sup>2</sup>  
400V

avsäkrad 10A (upp till 4 kW) - min 1,5 mm<sup>2</sup>

avsäkrad 16A (4-6 kW) - min 2,5 mm<sup>2</sup>

## Underhåll

Apparaten är utförd av i huvudsak rostfritt material och kräver normalt inget underhåll. Luftföroreningar kan i vissa fall på lång sikt matta ner reflektorerna något. Detta påverkar dock funktionen i begränsad omfattning.

Om värmaren blivit kraftigt nedsmutsad rengörs den lämpligen med hjälp av tryckluft. Blir reflektorn ändå inte ren skall den bytas ut av fackman. Reflektorn bör inte poleras då detta kan ha motsatt effekt genom att skydds-ytan skadas.

## Bruksområde

Infravarmene brukes først og fremst for å gi varmekomfort på altaner, balkonger og uteserveringssteder, samt til punktopp-varming innen industri, lager og verksteder.

Comfortinfraen er dessuten godkjent av NEMKO i sprutsikker utførelse IP24. Den er også CE merket og oppfyller kravet i EMC--direktivet.

## Plassering

Infravarmene skal monteres slik at de inneslutter det område som skal varmes opp, se fig. 3. Normal monteringshøyde er 2-2,5 m over gulvet. Lavere monteringshøyder bør unngås da varmetilskuddet lett kan oppleves som ubehagelig.

## Montering

- Studer først fig. 1 og 2. OBS! Vær oppmerksom på minimumsavstander angitt på fig. 1.
- Comfortinfraen skal monteres horison-talt!
- Comfortinfraen skal ikke monteres slik at trekkbryteren kan nåes fra bad eller dusj!
- Comfortinfraen skal ikke monteres direkte under fast vegguttak!
- Festebrakettene tillater 3 ulike vinklinger for tak eller veggmontering. Parallellt med tak/vegg og 18° eller 36° vinkel.
- Veig den vinkel du skal ha og skru fast brakettene på vegg eller tak. Hullene i brakettene er 5 mm med en senteravstand på 25 mm.
- Trykk fast infravarmen og sikre denne ved å dra til sikringsskruer (lengde 104 mm) og kupolmutterer (fastnøkkel 7 mm).

## El installation

Installasjonen skal være fast, og utføres av autorisert installatør, samt være i overensstemmelse med gjeldende regler. Ved monteringen skal det benyttes en 2-polig bryter. I den enden der dataskiltet er montert finnes en koblingslist som tillater viderekobling til neste ovn.

I knock-out åpningene monteres vedlagte gjennomføringer. Vær oppmerksom på at gjennomføringen må være tett. Det skal benyttes EKK, EKLK eller tilsvarende kabel.

Tilførsel (gjelder belastet fase)

230V

sikret med 10A (opp til 2 kW) - mm. 1,5 mm<sup>2</sup>

sikret med 16A (2-3,5 kW) - mm. 2,5 mm<sup>2</sup>

400V

sikret med 10A(opp til 4 kW) - mm. 1,5 mm<sup>2</sup>

sikret med 16A (4-6 kW) - mm. 2,5 mm<sup>2</sup>

## Vedlikehold

Infraen er i hovedsak produsert i rustfritt materiale og krever normalt ikke vedlikehold.

Luftforurensninger kan i enkelte tilfelle gi reflektoren en matt glans, dette påvirker funksjonen bare i begrenset omfang.

Dersom infraen blir kraftig forurenset rengjøres den best med trykkluft, blir reflektoren enda ikke ren skal den byttes av en fagmann. Reflektoren bør ikke poleres da dette kan ha en motsatt effekt dersom reflektor overflaten skades.

## Käyttöalue

Infralämmittimiä käytetään lisäämään lampöviihytvyvyyttä esim. parvekkeilla, terasseilla ja muissa tilapäistä lämmitystä vaativissa kohteissa. Infralämmittimet soveltuvat myös kohdelämmitykseen esim. varastoissa ja halleissa. CIF on SEMKOn hyväksymä. Kotelointiluokka on IP 24, roiskevedenpitävä. CIF on CE merkitty ja täyttää EMC-direktiivin vaatimukset.

## Sijoitus

Lämmittimet sijoitetaan siten, että niiden lämpösäteilykeila kattaa koko halutun alueen. Lämmitys vaikutus on parempi, jos lämmittimet sijoitetaan siten, että ne lämmittävät useammasta suunnasta kts. kuva 2. Normaali asennuskorkeus lämmittimille on 2—2,5 m lattian yläpuolelle.

## Asennus

- Lämmitin on asennettava vaakasuoraan. Vaadittavat minimi mitat selviävät kuvasta 1.
- Lämmitin on asennettava siten, että vetokytkintä ei ylety käyttämään suihkusta tai kylvystä.
- Kiinnikkeillä voidaan asentaa lämmitin kolmeen en kulmaan. Kattoa tai seinää vasten vaakasuoraan, 18° tai 36° kulmaan.
- Valitse olkea kulma ja kiinnitä kiinnike kattoon tai seinään. Ruuvin reiän Ø 5 mm ja niiden väil n. 25 mm.
- Kiinnitä lämmitin kiinnikkeisiin ja lukitse se lukitusruuveilla (Pit. 104 mm) ja kupolimuttere illa.
- Varmista kiinnityksen pitävyys.

## Sähköasennus

Sähköasennuksen tulee olla kiinteä ja sen saa suorittaa vain riittävän pätevyyden omaava asentaja. Ilman kytkintä olevat mallit tulee varustaa kaikkinaisella kytkimellä. KytKentärima on samassa päässä kuin lämmittimen tyyppikilpi. Lämmittimet on ketjutettavissa. Kaapelin läpivientejä varten kytKentäkotelossa on knock-out levyjä, jotka voidaan lyödä reistä pois. Aukkoihin kiinnitetään mukana tuleva kaapelin läpivienti.

## Sähkösyöttö

230V  
sulake 10A (max 2 kW) - 1,5 mm<sup>2</sup>  
sulake 16A (2-3,5 kW) - 2,5 mm<sup>2</sup>  
400V  
sulake 10A (max 4 kW) - 1,5 mm<sup>2</sup>  
sulake 16A (4-6 kW) - 2,5 mm<sup>2</sup>

## Huolto

Lämmitin on pääosin tehty ruostumattomasta materiaalista ja näin ollen ei normaalisti vaadi huoltoa. Ilman pöly voi ajan mittaa tummentaa lämmittimen peiliä, mutta se ei kuitenkaan heikennä lämmittimen tehoa merkittävästi. Jos lämmitin kuitenkin likaantuu merkittävästi voidaan se puhdistaa paineilmalla. Lämmittimen peilejä ei saa kiillottaa, sillä se voi vahingoittaa peilin pinnoitetta.

## Area of use

The radiant heaters are primarily used to create comfortable heating on terraces, balconies, open-air restaurants etc. They can also be used for selective heating in storage rooms and workshops. The Confortinfra is also approved for installation in bathrooms and shower rooms.

The heater is approved by SEMKO in splash proof design, IP24. It carries the CE-mark and is in compliance with the EMC-directive.

## Positioning

The heaters must be mounted so that they enclose the area which is to be heated, see fig. 3. Suitable distance from the floor is 2—2,5 m. Closer to the floor is not recommended as the additional heat may seem unpleasant.

## Mounting

- First study fig. 1 and 2. NB! The minimum distances in fig. 1 must be kept!
- The heaters may only be mounted horizontally!
- The heater must not be mounted so the circuit breaker can be reached from a bathtub or shower.
- The heater must not be placed directly under a wall-outlet!
- The mounting brackets enable mounting in three different angles for ceiling or wall mounting. Parallel to the wall/ceiling, 18° or 36° angle.
- Choose the desired angle and fasten the bracket onto wall or ceiling. The holes are  $\varnothing$  5 mm, c-c distance is 25 mm.
- Fasten the heaters, snap into the brackets, and secure it by tightening the securing screws (104 mm long) and the domed nuts (spanner width 7 mm).

## Electrical installation

The electrical installation should be permanent and carried out by a qualified electrician in conformity with prevailing regulations. The CIR 1XX type must be preceded by an all-pole switch. A terminal block, which enables connection to other heaters is situated on the same end of the heater as the name plate.

Please note that the inlet must be tight. A cable of EKK or EKLK type or similar must be used.

## Minimum cross section area

230V

protected by 10A (up to 2 kW) - min. 1,5mm<sup>2</sup>

protected by 16A (2—3,5 kW) - min. 2,5 mm<sup>2</sup>

400V

protected by 10A (up to 4kW) - min. 1,5 mm<sup>2</sup>

protected by 1 6A (4—6 kW) - min. 2,5 mm<sup>2</sup>

## Maintenance

The heater is on the whole made of rustproof material and usually does not require any maintenance. Pollution can in the long run dull the reflectors somewhat. This however has very little affect on its function.

If the heater is very dirty it can be cleaned with compressed air. If the reflector remains dirty it must be replaced by an authorized repairman. The reflector must not be polished as this may damage the protective surface.

## Domaine d'application

Les dispositifs de chauffage à infrarouge s'utilisent principalement pour procurer de la chaleur de confort sur les terrasses, balcons, cafétérias de plein air, etc. Ils peuvent aussi servir à chauffer ponctuellement les entrepôts et les ateliers.

L'infrarouge de confort est en outre homologué pour installation dans les salles de bain et de douche.

Le dispositif de chauffage est homologué par SEMKO en version étanche au rinçage IP24. Il porte aussi le marquage CE et satisfait les impératifs de la directive EMC.

## Emplacement

Les dispositifs de chauffage doivent être placés de façon à couvrir la zone qu'ils doivent chauffer, voir figure 3. La hauteur de montage normale est de 2 à 2,5 m au-dessus du sol. Il convient d'éviter de monter l'appareil à des hauteurs inférieures, dans la mesure où l'apport en chaleur peut être désagréablement perçu.

## Montage

- Etudier d'abord les figures 1 et 2! ATTENTION! Les cotes minima selon figure 1 doivent être respectées! Le dispositif de chauffage se monte horizontalement!
- *L'appareil ne doit pas être monté de façon à ce que l'interrupteur de courant puisse être atteint de la baignoire ou de la douche!*
- L'appareil ne doit pas être placé directement sous une prise murale fixe!
- Les consoles de fixation permettent trois positions d'angle différentes pour montage au plafond ou sur le mur.
- Parallèlement au plafond/mur, angle de 18° ou 36°.
- Sélectionner l'angle et fixer les consoles au plafond ou sur le mur. Les trous dans la console sont de diamètre 5 mm à une distance c/c de 25 mm.
- Encliqueter les dispositifs de chauffage infrarouge et les verrouiller avec les vis de sécurité (longueur 104 mm) et les écrous calotte (largeur de clé 7 mm).

## Installation électrique

L'installation doit être fixe et exécutée par un installateur compétent et conformément aux prescriptions en vigueur. CIR 1XX doit être précédé d'un rupteur multiple. A l'extrémité où se trouve la plaque de données se trouve la réglette de raccordement, qui permet aussi des raccordements ultérieurs.

Les passages de câbles sont montés dans les ouvertures de type knock-out. Noter que le passage doit être étanche. Utiliser le type de câble EKK, EKLK ou équivalent.

Ailimentation en puissance (par phase chargée):  
230V

protégée 10A (jusqu'à 2 kW) - mm. 1,5 mm<sup>2</sup>

protégée 16A (2-3,5 kW) - mm. 2,5 mm<sup>2</sup>

400V

protégée 10A (jusqu'à 4 kW) - mm. 1,5 mm<sup>2</sup>

protégée 16A (4-6 kW) - mm. 2,5 mm<sup>2</sup>

## Entretien

L'appareil est fabriqué principalement à partir de matériaux inoxydables et ne nécessite normalement aucun entretien. Dans certains cas, la pollution atmosphérique peut affaiblir légèrement les réflecteurs. Ceci n'affecte que modérément le fonctionnement.

Si le dispositif de chauffage est fortement encrassé, il convient de le nettoyer à l'air comprimé. S'il reste sale malgré tout, il faut faire remplacer le réflecteur par un professionnel. Le réflecteur ne doit pas être poli, car cela peut provoquer l'effet inverse et endommager la surface de protection.

## Verwendungsbereich

Infrastrahler werden vorwiegend als Wärmespender für Wintergärten, Balkons und Straßenlokale etc. verwendet. Auch als örtliche Wärmequelle in Lagerräumen und Werkstätten einsetzbar. Der Strahler ist zudem für Installation in Badezimmern und Duschräumen zugelassen.

Das Gerät besitzt in spritzwassergeschützter Ausführung IP24 die Zulassung nach SEMKO sowie die CE--Kennzeichnung und entspricht den Anforderungen der EMC-Richtlinie.

## Installationsort

Die Heizgeräte sind so anzubringen, dass ihr Strahlungsbereich den zu beheizenden Raum erfaßt, (siehe Abb. 3). Die gewöhnliche Montagehöhe beträgt 2-2,5 m über dem Fußboden. Niedrigere Platzierung sollte vermieden werden, da die Heizwärme sonst als unbehaglich empfunden werden kann.

## Montage

- Zuerst Abb. 1 und 2 genau studieren. ACHTUNG! Die Mindestmaße laut Abb. 1 müssen eingehalten werden.
- Das Heizgerät ist in Horizontallage zu montieren.
- Den Strahler so montieren, dass der Zugschalter von der Bade- oder Duschwanne aus nicht zu erreichen ist.
- Das Gerät darf nicht direkt unter einer Steckdose angebracht werden.
- Die Befestigungskonsolen gestatten drei verschiedene Winkelpositionen für Decken- oder Wandmontage: Parallel zu Decke/ Wand, im Winkel von 18°, im Winkel von 36°.
- Winkel wählen und Konsolen an der Decke oder Wand befestigen. Die Löcher in der Konsole besitzen einen Durchmesser von 5 mm und einen Abstand voneinander von 25 mm.
- Infrastrahlerfestschnappen und mit Schraube (Länge 104 mm) und Hutmutter (7 mm) sichern.

## Elektroinstallation

Der elektrische Anschluß (Festanschluß) ist von einem Elektriker gemäß den aktuellen Vorschriften vorzunehmen. Vor dem CIR 1XX muss ein allpoliger Schalter vorhanden sein. An dem Ende des Gerätes, an dem das Datenschild sitzt, ist Anschlussklemme vorhanden, die Weiterschaltung ermöglicht.

In die aufzubrechenden Öffnungen werden die beiliegenden Durchgangsmuffen montiert. Die Durchführung muss absolut dicht sein. Kabeltyp EKK, EKLK o.dgl. verwenden.

Speisungsspannung (je belastete Phase):  
230 V.

Sicherung 10A (bis zu 2 kW) - mind. 1,5 mm<sup>2</sup>.

Sicherung 16A (2-3,5 kW) - mind. 2,5 mm<sup>2</sup>.  
400 V.

Sicherung 10A (bis zu 4 kW) - mind. 1,5 mm<sup>2</sup>.

Sicherung 16A (4-6 kW) - mind. 2,5 mm<sup>2</sup>.

## Wartung

Das Gerät ist hauptsächlich aus rostbeständigem Werkstoff hergestellt und fordert gewöhnlich keine Wartung. Luftverunreinigungen können in gewissen Fällen langfristig dazu führen, dass die Reflektoren etwas matter werden. Dies wirkt sich jedoch nur in begrenztem Umfang auf die Funktion aus. Bei starker Verschmutzung des Strahlers sollte er mit Druckluft gereinigt werden. Wird der Reflektor trotzdem nicht sauber, ist er von einem Fachmann auszuwechseln. Den Reflektor nicht polieren, da dies durch Beschädigung der Schutzschicht gegensätzlichen Effekt hat.

## Toepassingsgebied

De infraverwarmingen worden vooral gebruikt voor het verwarmen van terrassen, balkons en zitgelegenheden in de openlucht, enz. Ze kunnen ook worden gebruikt als plaatselijke verwarming in loodsen en werkplaatsen. De Comfortinfra is bovendien goedgekeurd voor installatie in badkamers en doucheruimten.

De verwarming is goedgekeurd door SEMKO in de spatdichte uitvoering IP24. Hij is eveneens voorzien van een CE-merk en voldoet aan de eisen van de EMC-richtlijn.

### Plaatsen

De verwarmingen dienen zodanig te worden geplaatst te worden geplaatst dat het terrein dat verwarmd moet worden omsluiten, zie fig. 3. De normale montage-hoogte is 2-2,5 meter boven de grond. Lagere montage dient te worden vermeden, aangezien de warmtetoer dan gemakkelijk als onbehaaglijk kan worden ervaren.

### Monteren

- Bestudeer eerst afb. 1 en 2! LET OP! De minimale maten volgens afb. 1 moeten geëerbiedigd worden!
- De verwarming moet horizontaal worden gemonteerd.
- Het apparaat mag niet zodanig worden gomonteerd dat de trekschakelaar kan worden bereikt vanuit de badkuip of douchecabine.
- Het apparaat mag niet rechtstreeks onder een vast stopcontact worden geplaatst!
- De bevestigingsbeugels hebben drie verschillende bevestigingsstanden voor montage tegen wand of dak: parallel met wand/dak, onder een hoek van 18° of van 36°.
- Kies de hoek en schroef de beugels vast aan de wand of het dak. De gaten in de beugels hebben een diameter van 5 mm en een hart/hart-afstand van 25 mm.
- Klik de infraverwarmingen vast en borg ze met de borgschroeven (lengte 104 mm) en koepelmoeren (sleutelbreedte 7 mm).

### Installeren van de elektriciteit

De installatie dient vast te zijn en uitgevoerd te worden door een bevoegde installateur volgens de van kracht zijnde bepalingen. De CIR 1XX moet vooraf gegaan worden door een alpolige stroomschakelaar. Aan het uiteinde waar de kenplaat zit, bevindt zich een aansluitplug die ook gebruikt kan worden voor serieschakeling. In de knock-out openingen dienen de meegeleverde kanalen gemonteerd te worden. Zorg ervoor dat de kanalen niet lekken. Gebruik kabel van het type EKK, EKLK of een overeenkomstig type.

Voeding (per belaste fase):

230 V

Begrensd: 10A (tot aan 2 kW) - mm 1,5 mm<sup>2</sup>

Begrensd: 16A (2-3,5 kW) - mm 2,5 mm<sup>2</sup>

400 V

Begrensd: 10A (tot aan 4 kW) - mm 1,5 mm<sup>2</sup>

Begrensd: 16A (4-6 kW) - mm 2,5 mm<sup>2</sup>

### Onderhoud

Het apparaat is hoofdzakelijk vervaardigd van roestvrij materiaal en behoeft in normale gevallen geen onderhoud. Luchtverontreinigingen kunnen op de lange duur de reflectoren enigszins mat maken. Dit kan de werking enigszins beperken. Wanneer de verwarming erg vuil is, kan hij het beste met een hogedrukspuit worden schoongemaakt. Indien de reflector dan nog niet schoon wordt, dient hij door een vakman te worden vervangen. De reflector mag niet worden gepolijst. Dit kan namelijk een negatief effect hebben doordat de beschermende buitenlaag beschadigd raakt.

## Область применения

Инфранагреватель предназначен в первую очередь для обогрева террас, балконов, кафе на открытом воздухе и т.д. Нагреватель может также использоваться для обогрева определенного места лагеря или мастерской. Инфранагреватель Комфорт может также устанавливаться в ванных и душевых.

Обогреватель в не пропускающем влаги варианте IP24, одобрен SEMKO. Нагреватель отмечен знаком CE и отвечает требованиям EMC.

## Размещение

Нагреватели должны располагаться так, чтобы они окружали место, которое должно быть обогрето, см. рис. 3. Обычно нагреватели устанавливаются на высоте 2-2,5 м от пола. Ниже располагать нагреватели нежелательно, так как их тепло может вызывать неприятное ощущение.

## Установка

- *Изучите вначале схему на рис. 1 и 2! Внимание! Должны выдерживаться минимальные размеры согласно рис. 1!*
- *Нагреватели должны быть расположены горизонтально!*
- *Выключатель не должен быть доступен из ванны или душа!*
- *Аппарат не должен располагаться под розеткой!*
- Крепежные консоли позволяют установить нагреватель в одном из трех наклонных положений. Параллельно с потолком/стеной, под углом в 18 градусов или под углом в 36 градусов.
- Выберите желаемый угол и прикрутите винтами консоли к стене или потолку. Диаметр отверстия в консоли 5 мм с расстоянием в 25 мм.

- Закрепите защелкой инфранагреватели и прикрутите их страховочными болтами (длина 104 мм, ключ на 7 мм).

## Электромонтаж

Электрическое подключение осуществляется Электриком с допуском согласно местных предписаний. Перед CIR 1XX должен стоять общий выключатель на все имеющиеся полюса. В месте размещения щита контроля имеется соединительная шина, позволяющая продолжать подключение цепи далее.

В откидных отверстиях устанавливается прилагаемое соединение. Места соединений должны быть плотно закрыты. Пользуйтесь кабелем EKK, EKLK или равнозначными.

*Измерение мощности (на одну фазу под нагрузкой)*

230В

без предохранителя 10А (до 2кВт) - мин. 1,5 мм<sup>2</sup>

без предохранителя 16А (2-3,5 кВт) - мин. 2,5 мм<sup>2</sup>

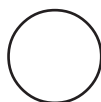
400В

без предохранителя 10 А (до 4 кВт) - мин. 1,5 мм<sup>2</sup>

без предохранителя 16А (4-6 кВт) - мин. 2,5 мм<sup>2</sup>

## Обслуживание

Аппарат изготовлен из нержавеющей материалов и обычно не требует обслуживания. В некоторых случаях загрязнение воздуха может привести к помутнению рефлекторов, что почти не отражается на работу нагревателя. При большом загрязнении нагревателя его следует очистить сжатым воздухом. Если рефлектор по-прежнему загрязнен, то его следует заменить, замена рефлектора производится специалистом. Рефлектор нельзя полировать, так как это может привести к противоположному эффекту и повредить защитную поверхность.



## Tillverkardeklaration/EU-försäkran om överensstämmelse



Vi

**Frico AB**  
**Box 102**  
**S-433 22 Partille**

Intyggar härmed att följande produkter:

**Rumsvärmare: Confortinfra**

**Typ: CIR 105, CIR 110, CIR 115 och**  
**CIR 120. CIR 205, CIR 210,**  
**CIR 215 och CIR 220.**

Uppfyller kraven enligt följande direktiv:

**EC Electromagnetisk Kompatibilitet**  
**(EMC) Direktiv 89/336 /EEC & 92/31**  
**EEC**

**EC Lågspänningsdirektiv (LVD) 73/**  
**23/EEC**

Och tillverkad enligt följande standarder:

**EMC: EN 55 014: 1993**  
**EN 60 555-2/3: 1991**  
**EN 55 104**

**LVD: EN 60 335-1: 1988 incl. Am. 2,**  
**5, 6, 51-54**  
**EN 60 335-2-30: 1992 incl.**  
**Am. 51**

Partille , 15 December 1995

**Mats Careborg**  
**Teknisk Chef**

## Declaration of Conformity



We

**Frico AB**  
**Box 102**  
**S-433 22 Partille**

under own responsibility hereby declare that the following product(s)

Room heaters: Infrared radiators

**Type: CIR 105, CIR 110, CIR 115 and**  
**CIR 120. CIR 205, CIR 210,**  
**CIR 215 and CIR 220.**

which is(are) covered by this declaration of conformity comply with the

**EC Electromagnetic Compatibility**  
**(EMC) Directive 89/336 /EEC & 92/31**  
**EEC**

**EC Low Voltage Directive (LVD) 73/**  
**23/EEC**

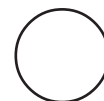
and is(are) manufactured in accordance with the following stated harmonised standard(s) or other normative document(s).

**EMC: EN 55 014: 1993**  
**EN 60 555-2/3: 1991**  
**EN 55 104**

**LVD: EN 60 335-1: 1988 incl. Am. 2,**  
**5, 6, 51-54**  
**EN 60 335-2-30: 1992 incl.**  
**Am. 51**

Partille , 15 December 1995

**Mats Careborg**  
**Technical Manager**

**Main office**

FRICO AB  
Box 102  
S-433 22 Partille  
SWEDEN

Tel: +46 (0)31 336 86 00  
Fax: +46 (0)31 26 28 25  
e-mail: [mailbox@frico.se](mailto:mailbox@frico.se)  
<http://www.frico.se>

**Norway**

FRICO AS  
Postboks 82, Alnabru  
N-0614 Oslo  
NORWAY

Tel: +47 (0)2 272 38 44  
Fax: +47 (0)2 272 38 39  
e-mail: [mailbox@frico.no](mailto:mailbox@frico.no)  
<http://www.frico.no>

**France**

FRICO FRANCE  
7, rue de la libération  
F-69 270 Fontaines sur Saone  
FRANCE

Tel: +33 (0) 4 72 42 99 42  
Fax: +33 (0) 4 72 42 99 49  
e-mail: [info@frico.fr](mailto:info@frico.fr)

**Russia**

FRICO representative office in Russia  
1 st Golutvinsky per., 3  
Moscow 109180  
RUSSIA

Tel/Fax: +7 095 238 63 20  
e-mail: [frico@orc.ru](mailto:frico@orc.ru)